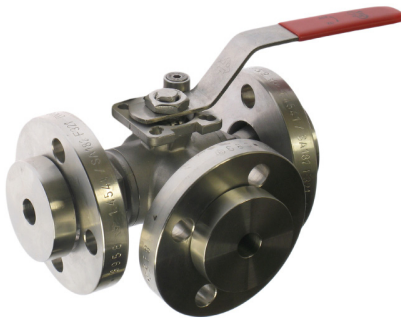

3-WEGE FLANSCHKUGELHAHN, MIT AUFBAUFLANSCH ZUR AUTOMATISIERUNG

**Beschreibung:**

- 4-teilige Körperkonstruktion
- reduzierter Durchgang
- 4 Sitzdichtungen
- EFD75: T-Bohrung
EFC75: L-Bohrung
- Los-Flansche nach EN 1092-1
- ausblasgesicherte, von innen montierte Welle
- Kopfflansch nach ISO 5211
- beliebige Einbaulage

Erläuterungen:

L-Bohrung/T-Bohrung: Da verschiedene Schaltstellungen möglich sind, diese bitte bei Bestellung unbedingt angeben. Die Kugelstellung ist auf der Spindel markiert! T=T-Bohrung, L=L-Bohrung, A=Automatisierung

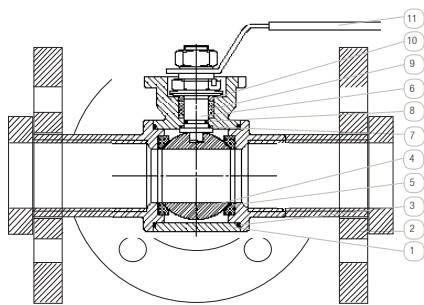
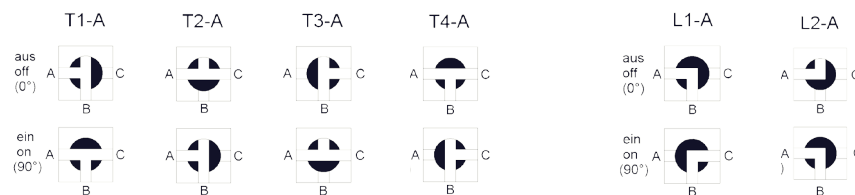

Pos.	Bauteil	Standard Material	Optionales Material	
1	Gehäuse	1.4408	0 -	
2	Flansche	1.4541	1.0037	J
3	Gehäusedichtung	PTFE	-	
4	Kugel	1.4401	0 -	
5	Sitzdichtung	PTFE	T -	
6	Spindel	1.4401	-	
7	Druckring	PTFE	-	
8	O-Ring	FKM	-	
9	Spindeldichtung	PTFE	T -	
10	Stopfbuchsmutter	1.4301	-	
11	Handhebel	1.4301 + Kunststoff	-	

Optionen:

- SV: Spindelverlängerung
- EB: Entlastungsbohrung
- OF: öl- und fettfrei

Nur für elektrisch automatisierte Armaturen:

- AP: Akku-Sicherheitspack
- PT: Potentiometer
- PO: Positioniersystem

Nur für pneumatisch automatisierte Armaturen:

- SD: Schalldämpfer
 - AD: Abluftdrossel
 - PV: Pilotventil
- Detaillierte Informationen finden Sie unter Typ GMV3197, GMV3163 (3/2-Wege) und unter MVA01 (5/2-Wege). Weitere Typen auf Anfrage.
- PS: Positionsrückmelder
- Detaillierte Informationen finden Sie unter Typ MCM2 (mechanisch), MCN2 (induktiv, mit ATEX 94/9/EC) und MCS2 (induktiv). Weitere Typen auf Anfrage.

Eine Übersicht über den kompletten Materialschlüssel einer Produktgruppe finden Sie im Katalog zu Beginn des jeweiligen Kapitels.

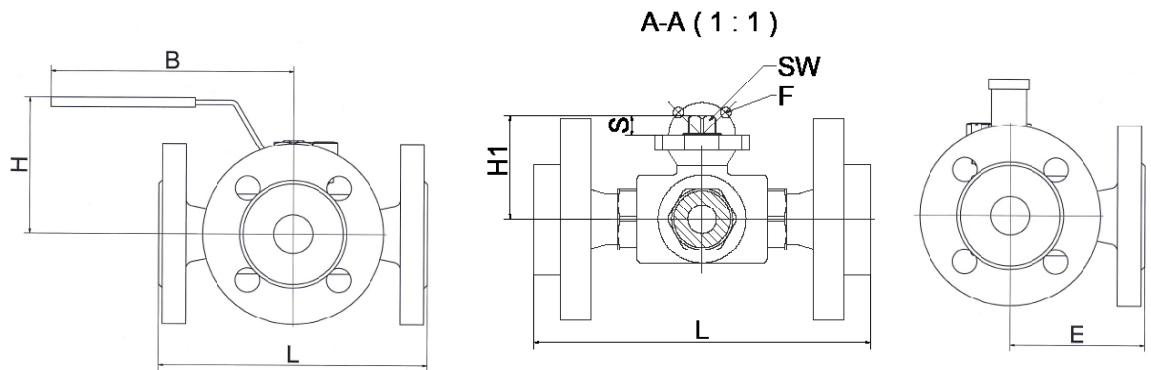

Matchcode	Größe [inch]	Nenn- druck	Nenn- weite [mm]	E [mm]	L [mm]	H1 [mm]	H [mm]	B [mm]	F [mm]	SW* [mm]	S [mm]
Efx75-52TOT	DN15	PN63	12	80	160	43,3	73	114	F03/04	9	7,4
Efx75-53TOT	DN20	PN63	15	90	180	54,9	78	133	F04/05	11	12,8
Efx75-54TOT	DN25	PN63	20	95	190	57,9	83	133	F04/05	11	11,4
Efx75-55TOT	DN32	PN63	25	107,5	215	64,5	92	187	F04/05	11	14,4
Efx75-56TOT	DN40	PN63	32	115	230	67,2	98	187	F04/05	11	9,8
Efx75-57TOT	DN50	PN63	40	140	280	81,8	126	187	F05/07	14	15,8

*Ausführung der Spindel als Vierkant.

**KV-Wert: Der Nenndurchfluss KVs nach VDI/VDE 2173 gibt die Wassermenge in Kubikmeter pro Stunde an, bei 100% geöffneter Armatur, $\Delta p=1$ bar und bei einer Wassertemperatur von 5 bis 30°C. Der Kv-Wert gilt für eine 90° Umlenkung.

***Losbrechmoment: Die angegebenen Werte wurden bei max. Δp mit Wasser bei Umgebungstemperatur ermittelt. Multiplikationsfaktor für nichtschmierende Medien x 1,3. Bei Sonderdichtungen bzw. kritischen Medien ist eine Rückfrage unbedingt erforderlich.

Druck-Temperatur-Diagramm

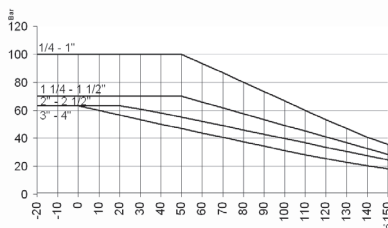

Das Druck-Temperatur-Diagramm gibt den max. zulässigen Betriebsdruck der Dichtung in Abhängigkeit von der Medientemperatur an. Für die Baureihe darf der Nenndruck nicht überschritten werden. Bei angetriebenen Kugelhähnen gilt das DTD nur für den Kugelhahn der jeweiligen Baureihe. Der Druckbereich der angetriebenen Einheit ist durch die Antriebsauslegung auf den angegebenen Betriebsdruck begrenzt, solange dieser niedriger ist als der zulässige Druckbereich des Kugelhahns. Bei starken Temperaturschwankungen müssen ggf. geeignete Maßnahmen (z.B. Entlastungsbohrung) getroffen werden, um den angegebenen Werten zu entsprechen. Weisen Sie bitte auf Temperaturschwankungen in Ihrer Bestellung hin.

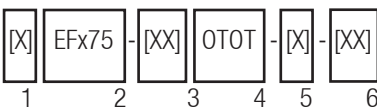

Bestellhinweise:

1: Automatisierung:

- ohne Angabe: handbetätigt
- D: pneumatisch doppelwirkend
- S: pneumatisch einfachwirkend
- E: elektrisch angetrieben

2: Basistype:

- EFC75 (L-Bohrung)
- EFD75 (T-Bohrung)

3: Anschlussgröße: 52-57 (siehe Tabelle)

4: Werkstoffe:

- 1. Stelle: Gehäusewerkstoff (Edelstahl)
- 2. Stelle: Spindeldichtung (PTFE)
- 3. Stelle: Kugelwerkstoff (Edelstahl)
- 4. Stelle: Sitzdichtung (PTFE)

5: Antrieb:

- ohne Angabe: Edelstahl-Handhebel
- automatisiert: siehe Spalte „Antrieb“

6: Optionen (siehe „Optionen“)

Anforderungen an Ihre Einsatzbedingungen, die nicht im Datenblatt aufgeführt sind, bitte anfragen!

Die Betriebs- und Wartungsanleitung, insbesondere die darin aufgeführten Sicherheitshinweise, sind vor Installation unbedingt zu beachten!

3-WEGE FLANSCHKUGELHAHN, MIT AUFBAUFLANSCH ZUR AUTOMATISIERUNG



DEFC75 / DEFD75 / SEFC75 / SEFD75

Hochwertiger pneumatischer Antrieb aus Aluminium mit Luftanschluss gemäß NAMUR und Positionsanzeige. Der Antrieb arbeitet nach dem Zahnstange / Ritzel - Prinzip. Weitere Details zum Antrieb siehe Datenblatt „DR/SC“.

Ausführungen doppelwirkend (Antrieb öffnet und schließt mit Druckluft) und einfachwirkend (Antrieb öffnet mit Druckluft und schließt mit Federkraft).

Die Antriebe sind für flüssige, gasförmige und schmierende Medien ausgelegt. **Bei kritischen Medien ist eine Rücksprache dringend erforderlich!**

Beschreibung:

- Betriebsdruck: 0 - 16 bar
- Mediumtemperatur: -20°C bis +120°C (bei max. Umgebungstemperatur 40°C)
- Steuerdruck: 6 - 8 bar

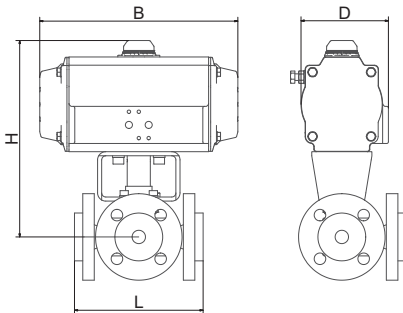

Achtung! Um Korrosionsschäden durch das Eindringen von aggressiver Umgebungsluft in die Federkammer des Stellantriebes zu vermeiden empfehlen wir bei einfachwirkenden Antrieben den Einsatz eines Pilotventils mit integrierter Luftrückführung.

Matchcode	doppelwirkend: DEKx75					einfachwirkend: SEKx75				
	Antrieb	H [mm]	B [mm]	D [mm]	Gewicht [kg]	Antrieb	H [mm]	B [mm]	D [mm]	Gewicht [kg]
xEFx75-520T0T-	DR015	174,9	136	72	4,45	SC030-I	190,9	153,5	84,5	5,15
xEFx75-530T0T-	DR030	197,1	153,5	84,5	6,2	SC030-K	197,1	153,5	84,5	6,3
xEFx75-540T0T-	DR030	201,5	153,5	84,5	7,5	SC060-G	228,5	203,5	93	9,2
xEFx75-550T0T-	DR060	234,1	203,5	93	12,1	SC060-K	234,1	203,5	93	12,5
xEFx75-560T0T-	DR060	239,4	203,5	93	14,6	SC100-G	252,4	241	106	16,2
xEFx75-570T0T-	DR100	261	241	106	20,4	SC150-I	273	259	118	22,8

EEFC75 / EEFD75:

Hochwertiger, kompakter elektrischer Antrieb mit einem Gehäuse aus hochfestem Kunststoff. Der Antrieb verfügt über einen leistungsstarken Motor und ein Getriebe aus Metall. Er ist serienmäßig mit einer Schaltraumheizung und elektronischer Drehmomentbegrenzung ausgestattet. Weitere Details zum Antrieb siehe Datenblatt „J“.

Beschreibung:

- Betriebsdruck: 0 - 16 bar
- Mediumtemperatur: -20°C bis +100°C (bei max. Umgebungstemperatur 40°C)

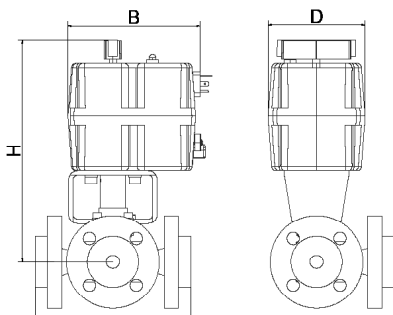

AC/DC Beschaltung
(3 Draht):

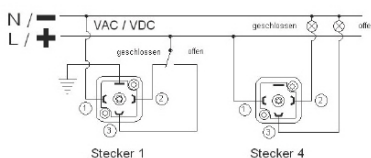

Matchcode	Antrieb	Spannung (Multivolt Typ...)	Stellzeit [s]		H [mm]	B [mm]	D [mm]	Gewicht [kg]
			Typ 4	Typ 6				
EEF75-520T0T-	J320	4 oder 6	11	11	234,9	177	110	4,85
EEF75-530T0T-	J320	4 oder 6	11	11	241,1	177	110	6
EEF75-540T0T-	J335	4 oder 6	12	11	267,1	177	110	7,6
EEF75-550T0T-	J355	4 oder 6	17	14	308,1	177	110	11,7
EEF75-560T0T-	J355	4 oder 6	17	14	313,4	177	110	14,2
EEF75-570T0T-	J385	4 oder 6	33	35	322	177	110	19,5

Informationen zur Spannung:

- 4: 12 bis 24 V AC/DC
- 6: 85 bis 240V AC/DC