

**Beschreibung:**

- Handabsperrrventil in Geradsitz-Bauform
- mit steigender Spindel
- Innen-Innen Gewinde nach EN10226
- Messing: DVGW-geprüft (Wasser)

**Einsatzbereich:**

- Medientemperatur:  
Messing: -10°C bis +90°C  
Edelstahl: -10°C bis +200°C
- Druckstufe:  
Ausführung Messing: PN10  
Ausführung Edelstahl: PN16
- für neutrale, flüssige und gasförmige Medien

**Erläuterungen:**

**Gewinde nach EN10226:** Die Norm beschreibt die Gewindeverbindung eines konischen Außengewindes (R) mit einem parallelen Innengewinde (Rp).

In Messing ist auch eine **Ausführung mit nicht-steigender Spindel** erhältlich.

Optional ist auch eine **Gehäuse-Ausführung in Rotguss** erhältlich.

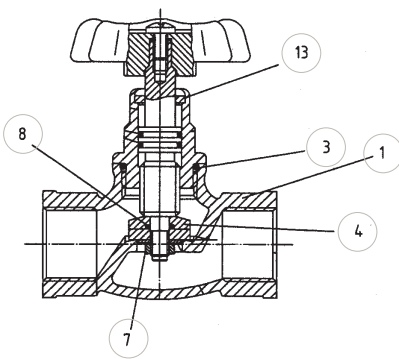

Pos.	Bauteil	Messing	Edelstahl	Optionen
1	Gehäuse	CW614-N	A 1.4408	0
4	Ventilteller	CW614-N	A 1.4408	0
3	Kegeldichtung	EPDM	E metallisch	M Messing: FKM PTFE
13	Gehäusedichtung	NBR	PTFE	
7	Spindeldichtung	NBR	PTFE	
8	Handrad	GFK6, glasfaserverstärkt	Aluminium	

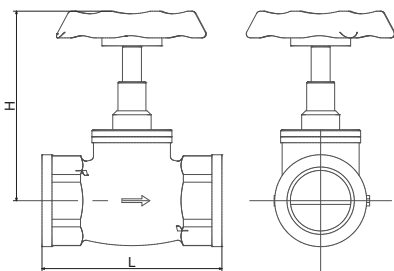

Eine Übersicht über den kompletten Materialschlüssel finden Sie im Katalog zu Beginn des Kapitels der jeweiligen Produktgruppe.

Anforderungen an Ihre Einsatzbedingungen, die nicht im Datenblatt aufgeführt sind, bitte anfragen!

Die Betriebs- und Wartungsanleitung, insbesondere die darin aufgeführten Sicherheitshinweise, sind vor Installation unbedingt zu beachten!

Matchcode	Anschlussgröße [inch]	Ausführung Messing (AEA)				Ausführung Edelstahl (OMO)			
		Nennweite [mm]	L [mm]	H* [mm]	Gewicht [kg]	Nennweite [mm]	L [mm]	H* [mm]	Gewicht [kg]
GVA01-04xxx	1/2	12,5	65	75	0,27	12	52	79	0,36
GVA01-05xxx	3/4	18	75	96	0,4	15	60	92	0,57
GVA01-06xxx	1	23,5	90	118	0,68	20	72	98	0,81
GVA01-07xxx	1 1/4	31	110	138	1,08	25	80	121	1,25
GVA01-08xxx	1 1/2	34,5	120	150	1,38	32	91	140	1,82
GVA01-09xxx	2	45	150	180,5	2,53	40	101	158	2,46
GVA01-10xxx	2 1/2	62	190	218,5	k.A.	-	-	-	-
GVA01-11xxx	3	74	205	247,5	k.A.	-	-	-	-

\* Angabe der Höhe bei geöffnetem Ventil. Abweichend zur Maßzeichnung ist die Höhenangabe für die Ausführung in Messing von der Ventilunterseite bis auf das Handrad.

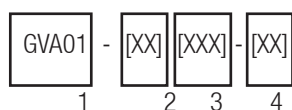
**Bestellhinweise:**

**1: Basistype: GVA01**

**2: Anschlussgröße (siehe Tabelle): 04-11**

**3: Werkstoffe:**

- 1. Stelle: Gehäusewerkstoff  
A = Messing  
O = Edelstahl

• 2. Stelle: Sitzdichtungen:

- E = EPDM
- M = metallisch dichtend
- V = FKM
- T = PTFE

• 3. Stelle: Innenteile (Ventilteller)

- A = Messing
- O = Edelstahl

**4: Optionen: keine**

Mehr Informationen zu unseren Produkten im Internet: [www.systemarmaturen.de](http://www.systemarmaturen.de)