

## FLANSCHKUGELHAHN FÜR GASANWENDUNGEN, AUTOMATISIERBAR (GAS)

**Beschreibung:**

- voller Durchgang
- Flansch nach EN1092-1
- Baulänge nach EN558, Reihe 1 (bis DN25)
- Baulänge nach EN558, Reihe 27 (ab DN32)
- ausblasgesicherte, von innen montierte Welle
- TÜV Bauteilkennzeichnung
- DVGW-Abnahme für Gas
- TA-Luft
- Guss-Handhebel
- beliebige Einbaulage

**Einsatzbereich:**

- genormte Baulänge ermöglicht einfachen Austausch in bestehenden Anlagen
- einsetzbar für Gasanwendungen
- Betriebsdruck PN40
- Temperaturbereich: -20°C bis +160°C
- Einsatzbereich DVGW: -20°C bis +90°C

**Erläuterungen:**

**Ausblassicherung:** Größerer Schutz vor ungewolltem Herausrutschen der Spindel und des entsprechenden Dichtungssystems. Keine versehentliche Beschädigung von außen.

Alternative Flanschbohrbilder nach PN10, PN25, PN40 sind möglich.

Alternative Baulängen:

- DN32-DN250: auch in Baulänge EN558, Reihe 1 erhältlich
- DN15-25: auch in Baulänge EN558, Reihe 27 erhältlich

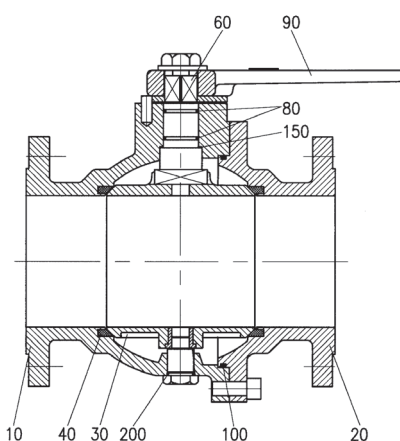

Pos.	Bauteil	Stahl		Stahlguss		Edelstahl	Optionen	
10	Gehäuse	C22.8 (DN15-25)	J	GSC25	K	1.4571 (DN15-DN50)	0	
		GGG40 (DN32-DN250)	M			1.4408 (DN65-DN200)	0	
20	Flansch	1.0570		GSC25		1.4404		
30	Kugel	Messing verchr. (DN10-DN25)	F	Messing verchr. (DN10-DN25)	F	1.4404 (DN10-DN50)	0	
		Stahl hartverchr. (DN32-DN250)	J	Stahl hartverchr. (DN32-DN250)	J	1.4408 (DN65-DN250)	0	
40	Sitzdichtung	PTFE	T	PTFE	T	PTFE	T	
60	Spindel	Messing verchr. (DN10-DN25)		Messing verchr. (DN10-DN25)		1.4404		
		Stahl hartverchr. (DN32-DN250)		Stahl hartverchr. (DN32-DN250)				
80	O-Ring	FKM	V	FKM	V	FKM	V	NBR
90	Handhebel	Z410		Z410		Z410		
		Aluminium		Aluminium		Aluminium		
100	O-Ring	GTW		GTW		GTW		
		FKM		FKM		FKM		NBR
150	Gleitring	PTFE		PTFE		PTFE		
200	O-Ring	FKM		FKM		FKM		NBR

Hinweise zum Bestellcode finden Sie am Ende des Datenblatts. Eine Übersicht über den kompletten Materialschlüssel einer Produktgruppe finden Sie im Katalog zu Beginn des jeweiligen Kapitels.

**Optionen:**

- ZG: Zeugnis
- OF: öl- und fettfrei
- ISO: Anbausatz Aufbaufflansch

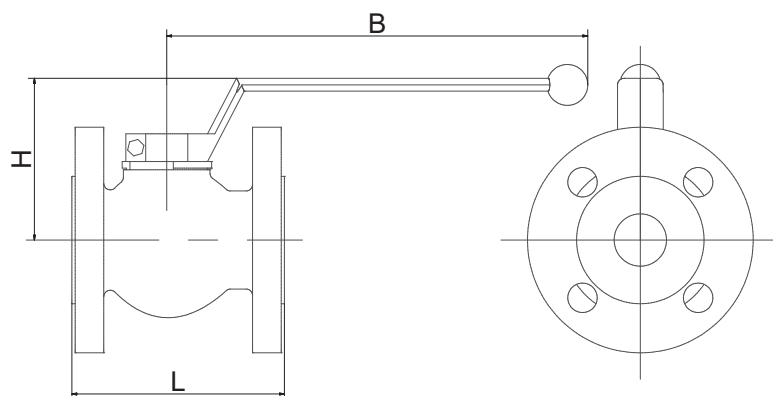

Matchcode	Größe	Nennndruck	Nenn-weite [mm]	L [mm]	H [mm]	B [mm]	Kv-Wert** [m³/h]	Gewicht [kg]
SFA17-51-3 xVxT	DN10	PN40	15	130	67	130	16,3	1,9
SFA17-52-3 xVxT	DN15	PN40	20	130	69	130	36,7	2,4
SFA17-53-3 xVxT	DN20	PN40	25	150	71	130	65,3	3,3
SFA17-54-3 xVxT	DN25	PN40	32	160	82	160	102	4,4
SFA17-55-3 xVxT	DN32	PN40	40	130	117	250	167	8
SFA17-56-3 xVxT	DN40	PN40	50	140	121	250	261	9
SFA17-57-3 xVxT	DN50	PN40	65	150	128	250	408	13
SFA17-58-1 xVxT	DN65	PN16	80	170	158	250	512	20,5
SFA17-59-3 xVxT	DN80	PN40	100	180	181	368	1045	29,5
SFA17-60-1 xVxT	DN100	PN16	125	190	194	350	1633	36
SFA17-61-1 xVxT	DN125	PN16	150	312	195	500	2552	50
SFA17-62-1 xVxT	DN150	PN16	200	350	225	700	3674	72
SFA17-63-0 xVxT	DN200	PN10	200	400	260	700	6532	108
SFA17-64-0 MVJT	DN250*	PN10		450	260	700	6532	135

\* nur Stahlausführung

\*\*KV-Wert: Der Nenndurchfluss KV's nach VDI/VDE 2173 gibt die Wassermenge in Kubikmeter pro Stunde an, bei 100% geöffnete Armatur,  $\Delta p=1$  bar und bei einer Wassertemperatur von 5 bis 30°C.

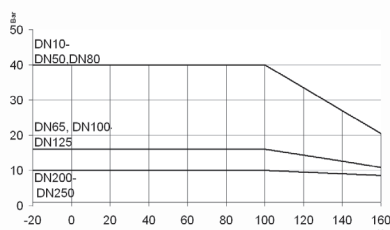

### Druck-Temperatur-Diagramm

Das Druck-Temperatur-Diagramm gilt für den Kugelhahn dieser Baureihe. Bei starken Temperaturschwankungen müssen ggf. geeignete Maßnahmen (z.B. Entlastungsbohrung) getroffen werden, um den angegebenen Werten zu entsprechen. Weisen Sie bitte auf Temperaturschwankungen in Ihrer Bestellung hin.

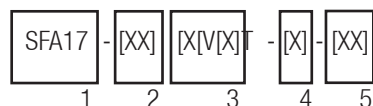

### Bestellhinweise:

1: Basistype: SFA17

3: Anschlussgröße: 52-64 (siehe Tabelle)

### 4: Werkstoffe:

- 1. Stelle: Gehäusewerkstoff  
J = Stahl  
M = Sphäroguss  
K = Stahlguss  
O = Edelstahl
- 2. Stelle: Spindeldichtung  
B = NBR  
V = FKM

- 3. Stelle: Kugelwerkstoff  
F = Messing verchromt  
L = Grauguss  
O = Edelstahl
- 4. Stelle: Sitzdichtung  
T = PTFE

5: Optionen (siehe „weitere Optionen“)

Anforderungen an Ihre Einsatzbedingungen, die nicht im Datenblatt aufgeführt sind, bitte anfragen!

Die Betriebs- und Wartungsanleitung, insbesondere die darin aufgeführten Sicherheitshinweise, sind vor Installation unbedingt zu beachten!

Mehr Informationen zu unseren Produkten im Internet: [www.systemarmaturen.de](http://www.systemarmaturen.de)